

Szanowni Państwo!

Dziękujemy Państwu za zakup naszego zestawu. Dokonałiście Państwo właściwego wyboru, kupując produkt posiadający stosowne aprobaty i wykonany z najwyższej jakości materiałów.

WARUNKI GWARANCJI

1. Producent udziela gwarancji na terenie Rzeczypospolitej Polskiej na sprawne działanie stelaża podtynkowego przez okres: 10 lat od daty sprzedaży stelaża.
2. Karta Gwarancyjna wraz z dowodem zakupu stelaża jest potwierdzeniem przysługującej gwarancji, a dane w nich wpisane powinny być czytelne i zawierać nazwę produktu, numer partii, datę sprzedaży i dane sprzedawcy.
3. Stelaż musi być zamontowany przez instalatora przeszkolonego w zakresie montażu instalacji sanitarnych i przepisów Prawa Budowlanego zgodnie z instrukcją montażową, a fakt ukończenia instalacji osoba ta potwierdza pieczęcią i podpisem w rubryce Instalator w dalszej części niniejszej Karty Gwarancyjnej.
4. Gwarancja nie obejmuje produktów, w których uszkodzenia powstały na skutek:
 - a) wadliwego montażu stelaża lub niezgodnego z instrukcją montażową, bądź Prawem Budowlanym;
 - b) użytkowania niezgodnego z instrukcją montażową oraz warunkami użytkowania;
 - c) uszkodzenia produktu powstałego na skutek niewłaściwego magazynowania, transportu lub konserwacji wyrobu środkami żrącymi bądź ziarnistymi;
 - d) uszkodzeń mechanicznych, fizycznych, chemicznych spowodowanymi siłami i czynnikami zewnętrznymi;
 - e) uszkodzeń powstałych na skutek powstałego osadu kamiennego lub żelaznego;
 - f) napraw dokonywanych przez osoby do tego nieupoważnione i bez konsultacji z producentem;
 - g) dokonania zmian konstrukcyjnych lub samowolną przeróbką;
 - h) działania siły wyższej (pożar, powódź itp.);
 - i) używania nieoryginalnych części zamiennych bądź stosowania materiałów eksploatacyjnych nie przeznaczonych do używania z danym produktem;
 - j) zasilanie stelaża z instalacji wodociągowej, w której woda lub sama instalacja nie spełnia norm wymaganych dla budynków mieszkalnych;
 - k) działania mrozu na skutek nie opróżnienia urządzenia w okresie występowania temperatur ujemnych bądź użytkowania produktu w temperaturach ujemnych.
 - l) uszkodzeń powstałych na skutek stosowania agresywnych (żrących / ściernych) środków czyszczących.
5. Naprawa gwarancyjna obejmuje wyłącznie wady powstałe z winy producenta.
6. Reklamacja powinna być zgłoszona w miejscu dokonania zakupu.
7. Podstawą rozpatrzenia reklamacji jest posiadanie przez reklamującego wymienionych wyżej dokumentów (patrz punkt 2.). Gwarant zobowiązuje się rozpatrzyć każde zgłoszenie reklamacyjne w terminie 14 dni roboczych od dnia pisemnego zgłoszenia reklamacji (e-mail, list).
8. Koszty weryfikacji nieuzasadnionego zgłoszenia obciążają reklamującego.
9. Prawa wynikające z powyższej gwarancji będą uznane po konsultacji z producentem.

WARUNKI UŻYTKOWANIA

1. Stelaż podtynkowy przeznaczony jest do ogólnego stosowania w budownictwie. Stelaż podtynkowy należy podłączyć do wewnętrznej instalacji wody o ciśnieniach w zakresie 0,05÷1 Mpa.
2. Przed zabudową stelaża należy sprawdzić szczelność zaworów i podłączeń oraz stabilność zamocowania ramy do ściany i podłoża.
3. Zaleca się stosowanie filtra wody.

Producent/Gwarant:
KK-POL spółka z ograniczoną odpowiedzialnością sp. z o.o.
ul. Mieczna 40, 03-625 Warszawa
www.kkpol.com

KARTA GWARANCYJNA

Zestaw podtynkowy do instalowania umywalki
Typ ZPO-705 zabudowa lekka RAFA

Numer partii towaru	
Data sprzedaży Pieczęć sprzedawcy	
Instalator	

**STELAŻ PODTYNKOWY RAFA
DO UMYWALKI**

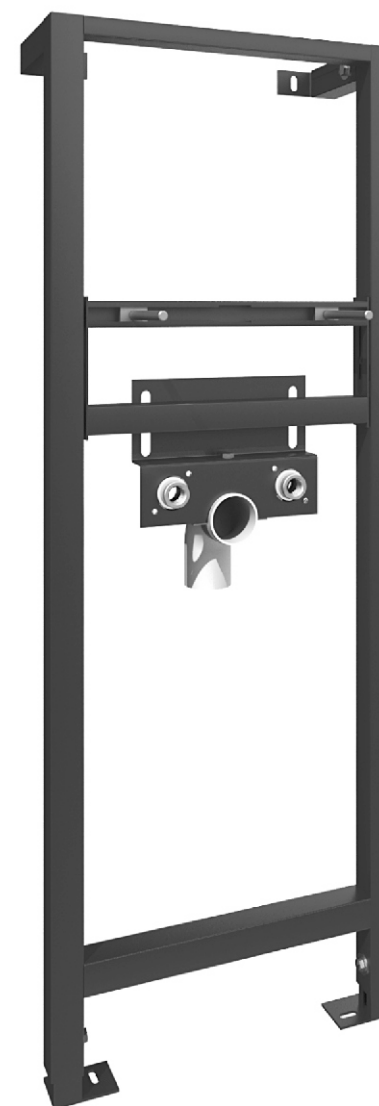

Kod towaru: B 061 201 002

ZP-34-03

